

1. Packa ur och förmontera

Kontrollera att alla delar finns med i paketet med hjälp av teckningen nedan eller genom monteringsanvisningen. Fästena för nackstöden lämnas lösa, eftersom de monteras fast enkelt på nackstöden.

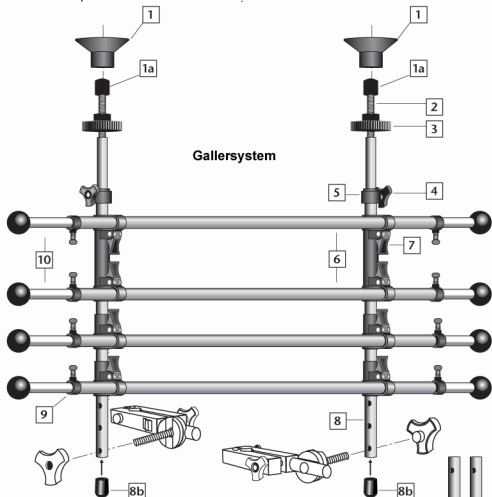

- Gallersystem:**
1. Gummifötter
 - 1a. Plastbussning
 2. Gångstäng
 3. Låsmutter
 4. Låsskruv – liten
 5. Andhylsa
 6. Horisontella stänger
 7. Clipslås
 8. Vertikala stänger med hål
 - 8a. KORTA vertikala stänger med hål
 - 8b. Gummihattar
 9. Hylsa med fästskruv
 10. Teleskopstänger med ändkula

- Tillbehör:**
- 4 x ersättningsbussningar för horisontella stänger 8a
 - 2 x KORTA vertikala stänger som alternativ till de förmonterade, längre stängerna

Nackstödsfäste:

- Nackstödsfäste:**
11. Tryckskruv
 12. Fästklämma
 13. Liten låsskruv
 14. Kort förbindelserör
 15. Anslutningsstycke
 16. Stor låsskruv

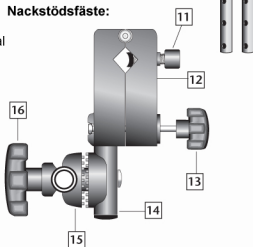

2. Anpassa utgången av vertikala stängerna till nackstödens bredd

Montera gallret genom bagageutrymmet. Välj vilka nackstöddu vill fästa gallret vid. Byt ut de vertikala stängerna med hål (8) mot de KORTA vertikala stängerna (8a) om bilen har en låg takhöjd. Bästa stabilitet uppnås om fästena är placerade längst möjligt från varandra i bredd. Håll det förmonterade gallret på rätt position och bestäm vilka metallstänger på nackstöden det är bäst att montera fast nackstödsfästena på. Det är möjligt att förflytta de horisontella stängerna (8) sidledes fram till hylsan med fästskruven (9).

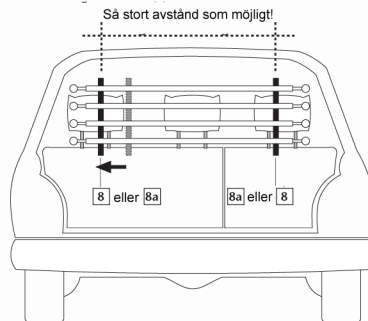

3. Förmontering av nackstödsfästen

Lägg en fästklämma (12) runt nackstödet metallrör med anslutningsstycket (15) riktat mot dig. Den stora låsskruven (16) ska vara riktad inåt, mot bilens mitt. **Bild 1:** Skruva upp tryckskruven (11) så långt det går och öppna fästklämman. Lägg den runt nackstödet metallrör. **Bild 2:** Skruva fast tryckskruven så att fästet fortfarande har en spalt öppen (ca 6 mm). **Bild 3:** Fäll in den lilla låsskruven (13) och skruva ihop fästet. Systemet måste fortfarande justeras slutgiltigt, så skruva inte fast helt. Upprepa med det andra nackstödsfästet.

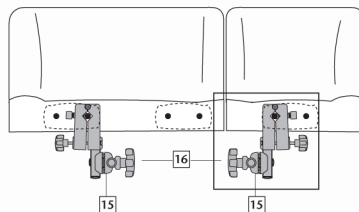

Undersidan av nackstöden med nackstödet metallrör (svarta punkter).

Öppna clipslåsen (7) för att skjuta stängerna (6) åt sidan. **VIKTIGT! För att justera gallret rekommenderas att endast öppna clipslåsen på en sida, alltså för en vertikal stång åt gången!** På så sätt förblir gallret stabilt. Öppna alla clipslås (7) på ena sidan av gallret. Skjut den vertikala stäng till rätt position, passande till nackstödet läge. Stäng sedan alla clipslås igen. Gör på samma sätt med andra sidan av gallret.

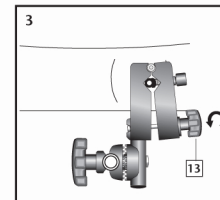
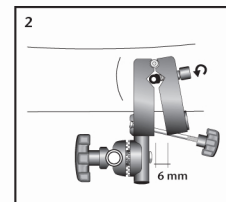
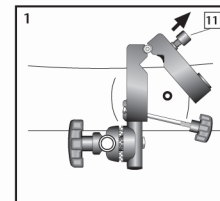
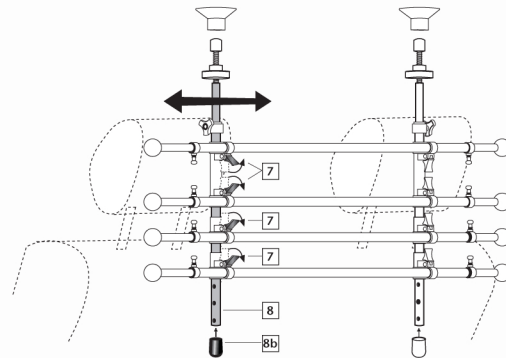

Kontrollera installationshöjden

Kontrollera om gallret har nog med plats mellan tak och sits att kunna fästas i gångorna på anslutningsstycket (15).

Fall A: Ja, det går, läs vidare under punkt 5.

Fall B: Nej, det går inte, taket är för lågt och gallret får inte plats mellan sits och tak.

Gör då så här:

Bild 1: Skruva ur den lilla låsskruven (4) helt ur ändhylsan (5). Dra ur gångstäng (2) med låsmuttern (3) och gummifoten. Ta bort ändhylsan. Gör detta på båda sidorna.

Bild 2: Öppna de båda clipsläsen (7) på den översta horisontalstäng och ta bort stäng genom att dra den uppåt.

Bild 3: Öppna clipsläsen på de övriga horisontalstängerna och flytta upp dem, en efter en. På så sätt frägläs fler skruvhål nedtill för anslutningsstycket. Montera fast gångstäng med låsmuttern och gummifoten igen, så djupt ner som möjligt i vertikalstäng. Nu kan gallret ställas in i passande höjd upp till biltaket. Skulle gallret fortfarande vara för högt kan de vertikala stängerna (8) bytas ut mot de KORTA vertikala stängerna (8a).

Fall A

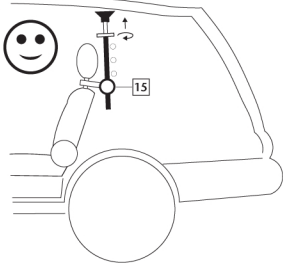

Fall B

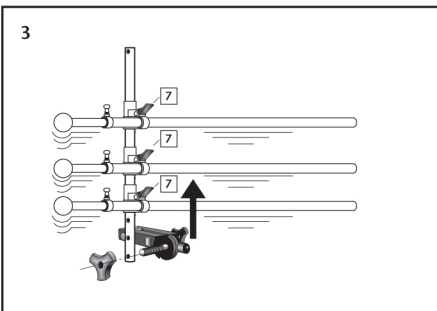
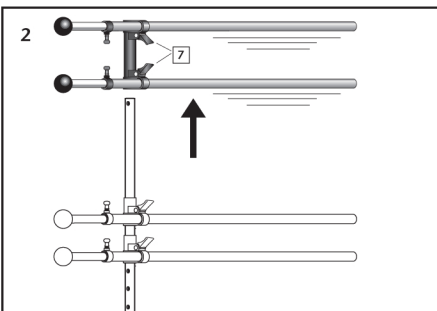
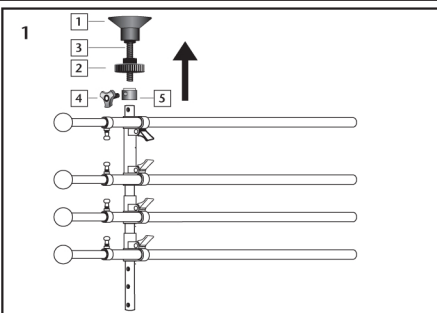
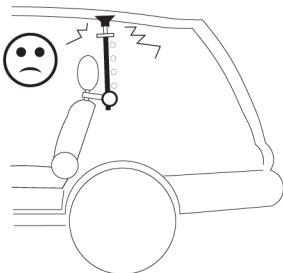

5. Montera fast, justera och fixera

Lösgör ETT nackstödsfäste genom att öppna den lilla låsskruven (13). Vrid nackstödsfästet lite inåt. Skjut på gallret på skruven och vrid tillbaka nackstödsfästet i rätt position. Skruva fast både gallret och nackstödsfästet med låsskruvarna. Gör samma sak med andra sidan. Nu sitter gallret fast i båda nackstöden. Nästa steg är att ställa in vinkeln på gallret. Öppna de stora låsskruvarna så pass att det går att vrida på tandhjulerna på anslutningsstyckena. Gallret ska slutta svagt uppåt i bilens färdriktning, som på bilden nedan. Skruva fast gallret med de stora låsskruvarna igen. Fixera gallret med gångstängerna och fötterna i taket för att undvika vibrationsljud. Skruva låsmutterarna (3) så länge tills fötterna tar i biltaket. Skruva inte fast för hårt, för att undvika att taket skadas! Slutligen öppnas fästskruvarna (9) på de horisontala stängerna och teleskopstängerna (10) dras ut, fram till bilväggen. Skruva därefter fast fästskruvarna igen.

VIKTIGT:

Kontrollera alla skruvar regelbundet och fixera om nödvändigt!

